



**FOTON**  
CAMIONES Y BUSES



**Galaxy**  
**4x2**



# Galaxy 4x2

## MOTOR

|                        |  |
|------------------------|--|
| Modelo                 | Cummins X13EVID560                               |
| Tipo                   | Diésel, turboalimentado, de 6 cilindros en línea |
| Potencia               | 560 HP / 1800 rpm                                |
| Cilindrada             | 12,9 L   |
| Torque                 | 2600 Nm @ 1000-1400 rpm                          |
| Emisión                | Euro VI  |
| Sistema Postratamiento | Cummins (DOC   DPF   SCR)                        |

## TRANSMISIÓN

|                     |   |
|---------------------|---|
| Tipo                | Automatizada  |
| Marca / Modelo      | ZF TRAXON 12TX2621TD  |
| Accionamiento       | Hidráulico con asistencia neumática   |
| Relación de Marchas | ī:16.69,i2:12.92,i3:9.93,i4:7.67,i5:5.90,i6:4.57,i7:3.66,i8:2.8,3,i9:2.17,i10:1.68,i11:1.29,i12:1.00,R1:15.54,R2:12.03,R3:3.40,R4:2 |

## SEGURIDAD

|  |   |
|--|---|
| AEBS (Frenado autónomo de emergencia)        | ✓ |
| CDC (Desplazamiento de cabina por colisión)  | ✓ |
| DMS (Sensor de fatiga acústico)              | ✓ |
| ABS (Antibloqueo de frenos)                  | ✓ |
| FCW (Avertencia colisión frontal)            | ✓ |
| LDWS (Advertencia cambio de carril)          | ✓ |
| ESP (Control de estabilidad)                 | ✓ |
| Cabina certificada ECER29                    | ✓ |
| EPB (Frenado electrónico de estacionamiento) | ✓ |

## FRENOS

|                          |                                |
|--------------------------|--------------------------------|
| Freno Delantero          | Freno de Disco Neumático       |
| Freno Trasero            | Freno de Disco Neumático       |
| Freno Auxiliar           | Freno de Motor Cummins: 490 HP |
| Freno Auxiliar           | Intarder ZF: 670 HP            |
| Sistema EBS Knorr-Bremse | ✓                              |

## EJES + SUSPENSIÓN

|                         |   |
|-------------------------|---|
| Eje Delantero           | 7.000 Kg  |
| Eje Trasero             | 13.000 Kg                                       |
| Suspensión Delantera    | Suspensión no independiente                     |
| Suspensión Trasera ECAS | Suspensión neumática regulable electrónicamente |
| Relación de diferencial | 2,84 Reducción simple                           |

## CAPACIDAD Y PESO

|                                |           |
|--------------------------------|-----------|
| Tara (1/4 estanque)            | 7.300 Kg  |
| Peso Bruto Vehicular Combinado | 45.000 Kg |

## NEUMÁTICOS

|         |                  |
|---------|------------------|
| Modelo  | 295/80R22.5 18PR |
| Llantas | Aluminio         |

## COMBUSTIBLE

|                   |             |
|-------------------|-------------|
| Estanque Aluminio | 660L + 400L |
| Estanque Ad-Blue  | 85L         |

## DIMENSIONES

|   |                   |
|---|-------------------|
| Distancia entre Ejes                          | 3800 mm           |
| Chasis (largo x ancho x alto) (con deflector) | 6265×2530×3910 mm |

## DESEMPEÑO

|  |     |
|--|-----|
| Capacidad Máxima de ascenso (Full carga) | 48% |
|--|-----|

## SISTEMA ELÉCTRICO

|         |             |
|---------|-------------|
| Voltaje | 24V         |
| Batería | 2400 A. H/2 |

## EQUIPAMIENTO

|  |   |
|--|---|
| Sunroof eléctrico                          | ✓ |
| Puertas y ventanas eléctricas              | ✓ |
| Volante ajustable                          | ✓ |
| Dirección asistida                         | ✓ |
| Parrilla frontal retroiluminada            | ✓ |
| Abatimiento eléctrico de cabina            | ✓ |
| Cabina de suspensión neumática             | ✓ |
| Espejo retrovisor calefaccionado eléctrico | ✓ |
| Pantalla de 10"                            | ✓ |
| Cámara panorámica 360°                     | ✓ |
| Aire acondicionado                         | ✓ |
| Butaca conductor con suspensión neumática  | ✓ |
| Keyless (encendido por botón)              | ✓ |

## SERVICIO AL CLIENTE

andemotor.cl | 2 2720 2221 | servicioclientes@andemotor.cl

Encuéntrenos en salas Andes Motor, Kaufmann y red de concesionarios a lo largo del país.

# Galaxy 4x2



## SERVICIO AL CLIENTE

[andesmotor.cl](http://andesmotor.cl) | [2 2720 2221](tel:227202221) | [servicioclientes@andesmotor.cl](mailto:servicioclientes@andesmotor.cl)

Encuétranos en salas Andes Motor, Kaufmann y red de concesionarios a lo largo del país.



# Galaxy 4x2

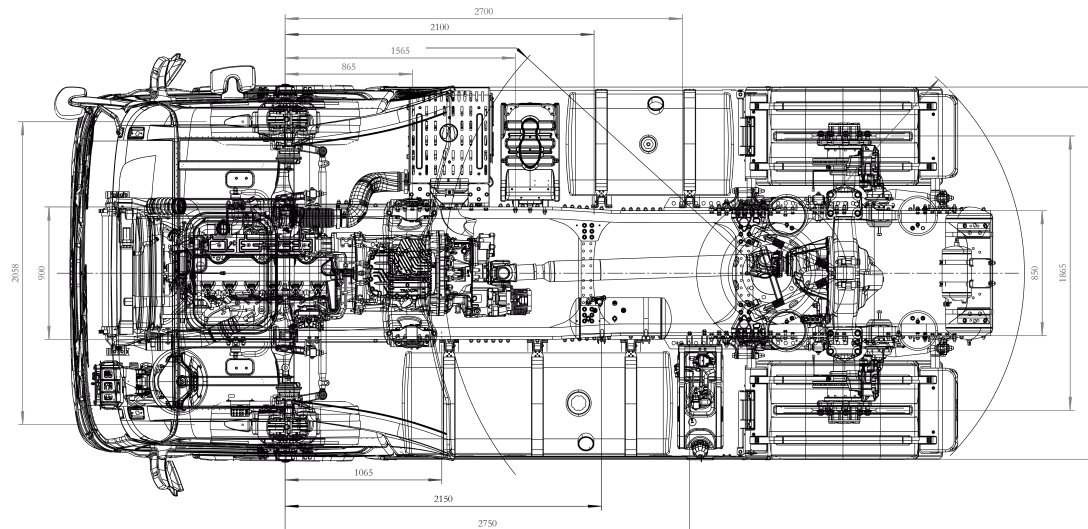
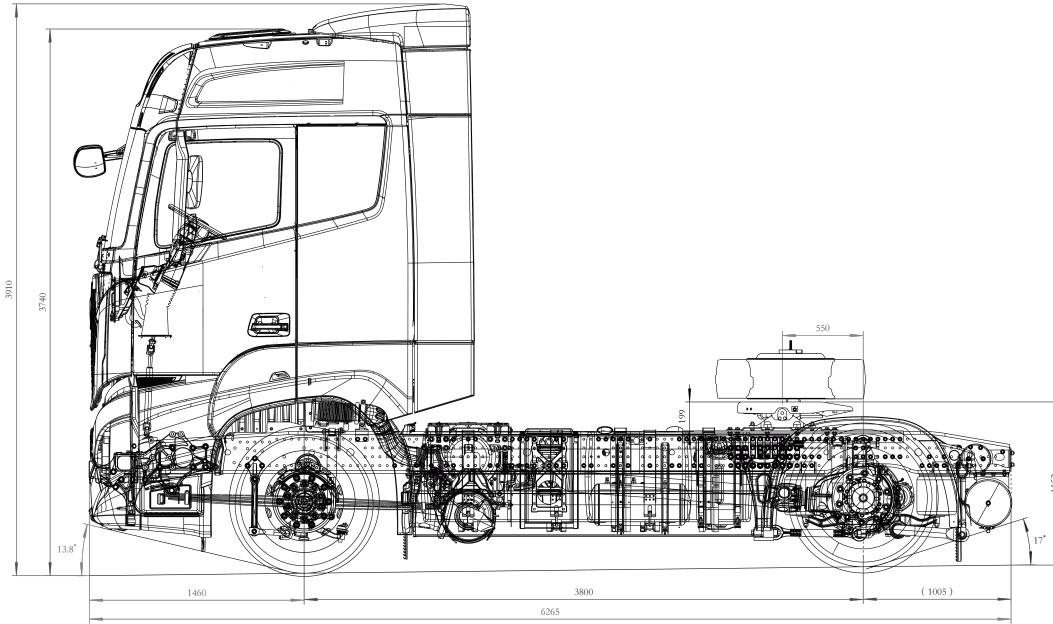

## SERVICIO AL CLIENTE

[andesmotor.cl](http://andesmotor.cl) | [2 2720 2221](tel:227202221) | [servicioclientes@andesmotor.cl](mailto:servicioclientes@andesmotor.cl)

Encuéntrenos en salas Andes Motor, Kaufmann y red de concesionarios a lo largo del país.



**FOTON**  
CAMIONES Y BUSES



**Galaxy**  
**6x2**



# Galaxy 6x2

## MOTOR

|                        |  |
|------------------------|--|
| Modelo                 | Cummins X13EVID560                               |
| Tipo                   | Diésel, turboalimentado, de 6 cilindros en línea |
| Potencia               | 560 HP / 1800 rpm                                |
| Cilindrada             | 12,9 L   |
| Torque                 | 2600 Nm @ 1000-1400 rpm                          |
| Emisión                | Euro VI  |
| Sistema Postratamiento | Cummins (DOC I DPF I SCR)                        |

## TRANSMISIÓN

|                     |  |
|---------------------|--|
| Tipo                | Automatizada   |
| Marca / Modelo      | ZF TRAXON 12TX2621TD   |
| Accionamiento       | Hidráulico con asistencia neumática  |
| Relación de Marchas | i1:16.69,i2:12.92,i3:9.93,i4:7.67,i5:5.90,i6:4.57,i7:3.66,i8:2.8,3,i9:2.17,i10:1.68,i11:1.29,i12:1.00,R1:15.54,R2:12.03,R3:3.40,R4:2 |

## SEGURIDAD

|   |   |
|---|---|
| AEBS (Frenado automático de emergencia)     | ✓ |
| CDC (Desplazamiento de cabina por colisión) | ✓ |
| DMS (Sensor de fatiga acústico)             | ✓ |
| ABS (Antibloqueo de frenos)                 | ✓ |
| FCW (Avertencia colisión frontal)           | ✓ |
| LDWS (Advertencia cambio de carril)         | ✓ |
| HSA (Asistencia en pendiente)               | ✓ |
| ECAS (Susp. neumática controlada)           | ✓ |
| ESP (Control de estabilidad)                | ✓ |
| TPMS (Monitoreo presión de neumáticos)      | ✓ |
| Cabina certificada ECER29                   | ✓ |

## FRENOS

|                          |                                |
|--------------------------|--------------------------------|
| Freno Delantero          | Freno de Disco                 |
| Freno Trasero            | Freno de Disco                 |
| Freno Auxiliar           | Freno de Motor Cummins: 490 HP |
| Freno Auxiliar           | Intarder ZF: 670 HP            |
| Sistema EBS Knorr-Bremse | ✓                              |

## EJES + SUSPENSIÓN

|                         |                             |
|-------------------------|-----------------------------|
| Eje Delantero           | 7.000 Kg                    |
| Eje Trasero             | 13.000*2 Kg                 |
| Suspensión Delantera    | Suspensión no independiente |
| Suspensión Trasera      | Suspensión neumática        |
| Relación de diferencial | 2,84 Reducción simple       |

## CAPACIDAD Y PESO

|                                |           |
|--------------------------------|-----------|
| Tara (1/4 estanque)            | 8.700 Kg  |
| Peso Bruto Vehicular Combinado | 50.000 Kg |

## NEUMÁTICOS

|         |                  |
|---------|------------------|
| Modelo  | 295/80R22.5 18PR |
| Llantas | Aluminio         |

## COMBUSTIBLE

|                   |             |
|-------------------|-------------|
| Estanque Aluminio | 760L + 300L |
| Estanque Ad-Blue  | 105L        |

## DIMENSIONES

|   |                |
|---|----------------|
| Distancia entre Ejes                          | 3300+1350      |
| Chasis (largo x ancho x alto) (con deflector) | 7105×2490×3950 |

## DESEMPEÑO

|  |     |
|--|-----|
| Capacidad Máxima de ascenso (Full carga) | 48% |
|--|-----|

## SISTEMA ELÉCTRICO

|         |            |
|---------|------------|
| Voltaje | 24V        |
| Batería | 180 A. H/2 |

## EQUIPAMIENTO

|  |   |
|--|---|
| Sunroof eléctrico                          | ✓ |
| Puertas y ventanas eléctricas              | ✓ |
| Volante ajustable                          | ✓ |
| Dirección asistida                         | ✓ |
| Parrilla frontal retroiluminada            | ✓ |
| TPMS (monitoreo presión neumáticos)        | ✓ |
| Abatimiento eléctrico de cabina            | ✓ |
| Cabina de suspensión neumática             | ✓ |
| Espejo retrovisor calefaccionado eléctrico | ✓ |
| Pantalla de 10"                            | ✓ |
| Cámara panorámica 360°                     | ✓ |
| Aire acondicionado                         | ✓ |
| Butaca conductor susp neum                 | ✓ |

# Galaxy 6x2



\*Las especificaciones pueden variar sin previo aviso. Fotografías referenciales.

## SERVICIO AL CLIENTE

[andesmotor.cl](https://www.andesmotor.cl) | [2 2720 2221](tel:227202221) | [servicioclientes@andesmotor.cl](mailto:servicioclientes@andesmotor.cl)

Encuétrenos en salas Andes Motor, Kaufmann y red de concesionarios a lo largo del país.



# Galaxy 6x2

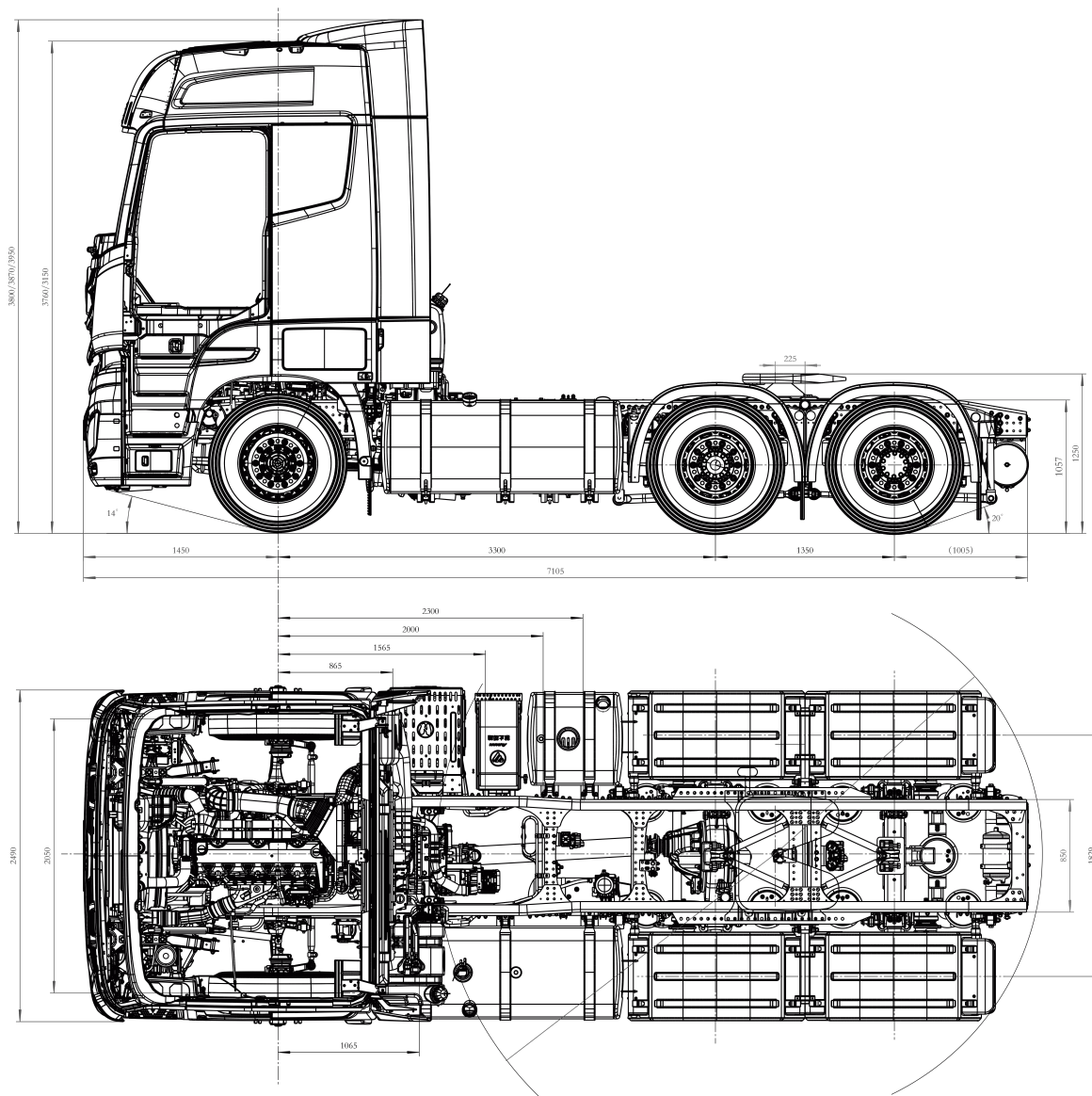

## SERVICIO AL CLIENTE

[andesmotor.cl](http://andesmotor.cl) | [2 2720 2221](tel:227202221) | [servicioclientes@andesmotor.cl](mailto:servicioclientes@andesmotor.cl)

Encuéntrenos en salas Andes Motor, Kaufmann y red de concesionarios a lo largo del país.



**FOTON**  
CAMIONES Y BUSES



**Galaxy**  
**6x4**



# Galaxy 6x4

## MOTOR

|                        |  |
|------------------------|--|
| Modelo                 | Cummins X13EVID560                               |
| Tipo                   | Diésel, turboalimentado, de 6 cilindros en línea |
| Potencia               | 560 HP / 1800 rpm                                |
| Cilindrada             | 12,9 L   |
| Torque                 | 2600 Nm @ 1000-1400 rpm                          |
| Emisión                | Euro VI  |
| Sistema Postratamiento | Cummins (DOC   DPF   SCR)                        |

## TRANSMISIÓN

|                     |   |
|---------------------|---|
| Tipo                | Automatizada  |
| Marca / Modelo      | ZF TRAXON 12TX2621TD  |
| Accionamiento       | Hidráulico con asistencia neumática   |
| Relación de Marchas | ī:16.69,i2:12.92,i3:9.93,i4:7.67,i5:5.90,i6:4.57,i7:3.66,i8:2.8,3,i9:2.17,ī10:1.68,ī11:1.29,ī12:1.00,R1:15.54,R2:12.03,R3:3.40,R4:2 |

## SEGURIDAD

|  |   |
|--|---|
| AEBS (Frenado autónomo de emergencia)        | ✓ |
| CDC (Desplazamiento de cabina por colisión)  | ✓ |
| DMS (Sensor de fatiga acústico)              | ✓ |
| ABS (Antibloqueo de frenos)                  | ✓ |
| FCW (Avertencia colisión frontal)            | ✓ |
| LDWS (Avertencia cambio de carril)           | ✓ |
| ESP (Control de estabilidad)                 | ✓ |
| Cabina certificada ECER29                    | ✓ |
| EPB (Frenado electrónico de estacionamiento) | ✓ |

## FRENOS

|                          |                                |
|--------------------------|--------------------------------|
| Freno Delantero          | Freno de Disco Neumático       |
| Freno Trasero            | Freno de Disco Neumático       |
| Freno Auxiliar           | Freno de Motor Cummins: 490 HP |
| Freno Auxiliar           | Intarder ZF: 670 HP            |
| Sistema EBS Knorr-Bremse | ✓                              |

## EJES + SUSPENSIÓN

|                         |   |
|-------------------------|---|
| Eje Delantero           | 7.000 Kg  |
| Eje Trasero             | 13.000*2 Kg                                     |
| Suspensión Delantera    | Suspensión no independiente                     |
| Suspensión Trasera      | Suspensión neumática regulable electrónicamente |
| Relación de diferencial | 2,84 Reducción simple                           |

## CAPACIDAD Y PESO

|                                |           |
|--------------------------------|-----------|
| Tara (1/4 estanque)            | 9.450 Kg  |
| Peso Bruto Vehicular Combinado | 55.000 Kg |

## NEUMÁTICOS

|         |                  |
|---------|------------------|
| Modelo  | 295/80R22.5 18PR |
| Llantas | Aluminio         |

## COMBUSTIBLE

|                   |             |
|-------------------|-------------|
| Estanque Aluminio | 850L + 350L |
| Estanque Ad-Blue  | 105L        |

## DIMENSIONES

|   |                   |
|---|-------------------|
| Distancia entre Ejes                          | 3450 + 1350 mm    |
| Chasis (largo x ancho x alto) (con deflector) | 7265×2525×3950 mm |

## DESEMPEÑO

|  |     |
|--|-----|
| Capacidad Máxima de ascenso (Full carga) | 48% |
|--|-----|

## SISTEMA ELÉCTRICO

|         |            |
|---------|------------|
| Voltaje | 24V        |
| Batería | 240 A. H/2 |

## EQUIPAMIENTO

|  |   |
|--|---|
| Sunroof eléctrico                          | ✓ |
| Puertas y ventanas eléctricas              | ✓ |
| Volante ajustable                          | ✓ |
| Dirección asistida                         | ✓ |
| Parrilla frontal retroiluminada            | ✓ |
| Abatimiento eléctrico de cabina            | ✓ |
| Cabina de suspensión neumática             | ✓ |
| Espejo retrovisor calefaccionado eléctrico | ✓ |
| Pantalla de 10"                            | ✓ |
| Cámara panorámica 360°                     | ✓ |
| Aire acondicionado                         | ✓ |
| Butaca conductor con suspensión neumática  | ✓ |
| Keyless (encendido por botón)              | ✓ |

## SERVICIO AL CLIENTE

andemotor.cl | 2 2720 2221 | servicioclientes@andemotor.cl

Encuéntrenos en salas Andes Motor, Kaufmann y red de concesionarios a lo largo del país.

# Galaxy 6x4



\*Las especificaciones pueden variar sin previo aviso. Fotografías referenciales.

## SERVICIO AL CLIENTE

[andesmotor.cl](http://andesmotor.cl) | [2 2720 2221](tel:227202221) | [servicioclientes@andesmotor.cl](mailto:servicioclientes@andesmotor.cl)

Encuétrenos en salas Andes Motor, Kaufmann y red de concesionarios a lo largo del país.



# Galaxy 6x4

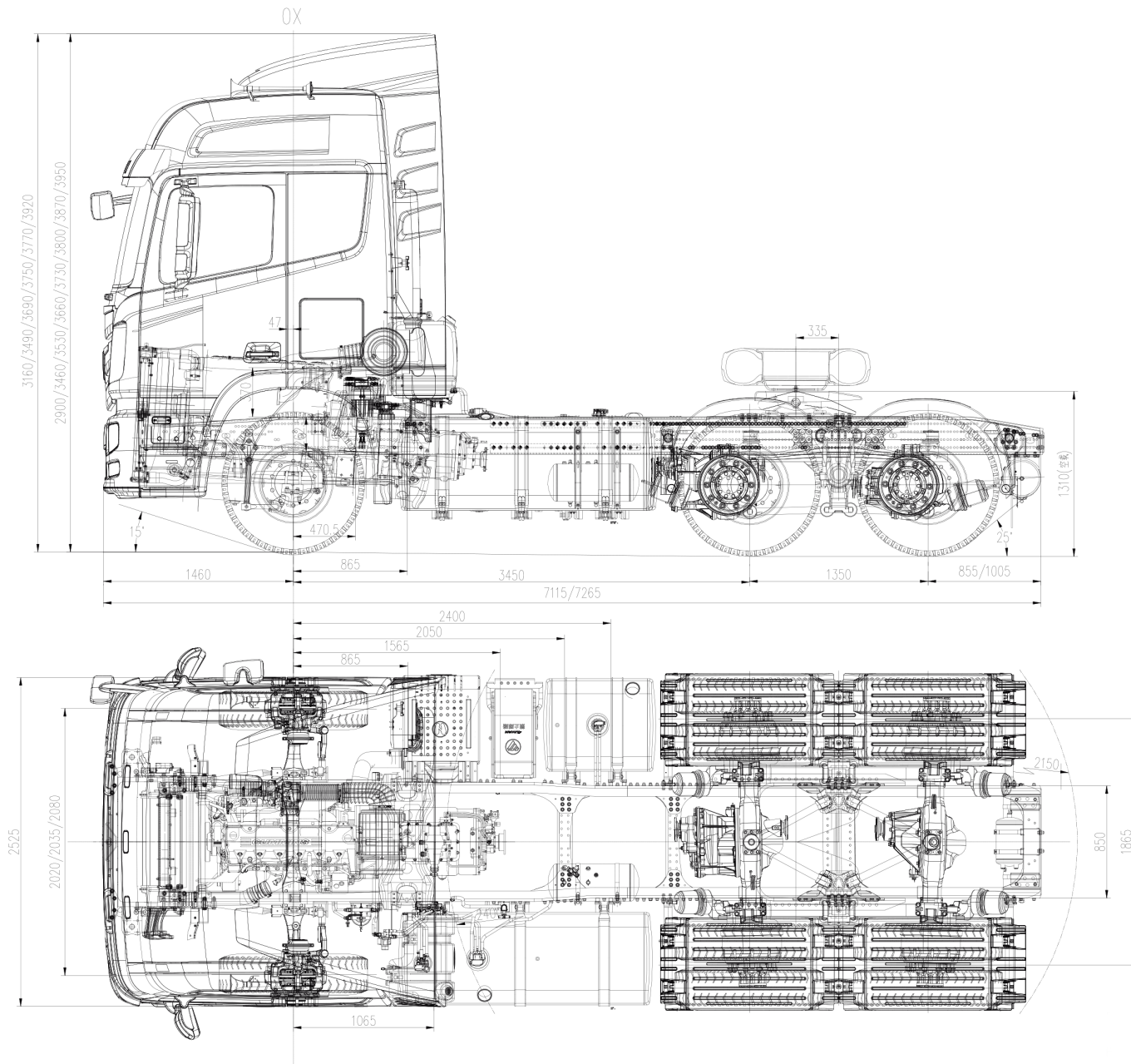

SERVICIO AL CLIENTE

[andesmotor.cl](http://andesmotor.cl) | [2 7270 2221](tel:27202221) | [servicioclientes@andesmotor.cl](mailto:servicioclientes@andesmotor.cl)

Encuéntrenos en salas Andes Motor, Kaufmann y red de concesionarios a lo largo del país.

